

# Tuttnauer Dental

Llevamos **95 AÑOS de**  
**profesionalidad** a su clínica

**TIVA2 | TIVA2-H**

Línea TIVA



**Les presentamos la  
lavadora-esterilizadora TIVA 2**  
Diseñada para simplificar el trabajo  
y garantizar la seguridad de los  
pacientes y del personal.

La lavadora-desinfectadora completamente  
automática para clínicas dentales y laboratorios

# TIVA2

## Lavadora de parte superior

Capacidad de la cámara: 65 litros

Dimensiones (ancho x largo x alto):

595 x 520 x 600 mm

23,4" x 20,4" x 23,6"



Puerta de acero inoxidable sin sistema de secado

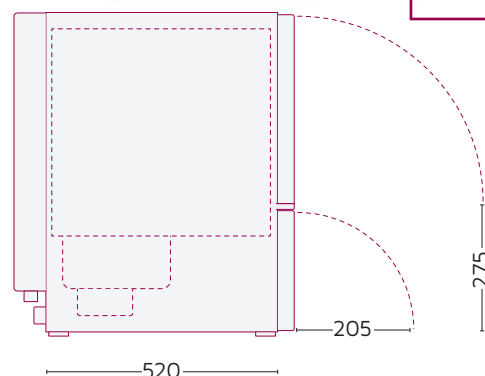
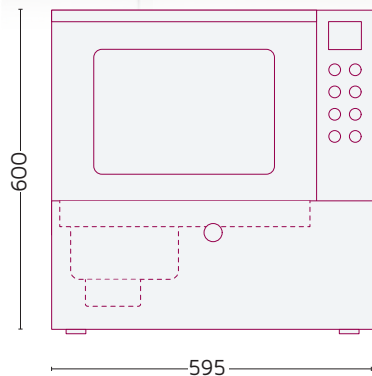

Observe y supervise el proceso de lavado y desinfección a través de las puertas de cristal.

### Funcionamiento y supervisión sencillos

- Diseño eficaz e inteligente
- Fácil de usar
- Transferencia de datos vía USB y R232
- Dos sensores de temperatura PT100
- Conexión eléctrica estándar
- Impresora complementaria
- Operado por un teclado táctil y una interfaz de pantalla gráfica LCD de 3,5"

### Resultados óptimos

- Tres programas de funcionamiento predefinidos
- 37 programas personalizables
- Secado completo con un secador específico
- Condensador de vapor integrado
- Indicador de nivel y calidad de agua en tiempo real

# TIVA2-H

## Lavadora de parte inferior

Capacidad de la cámara: 65 litros

Dimensiones (ancho x largo x alto):

595 x 520 x 818 mm

23,4" x 20,4" x 32,2"

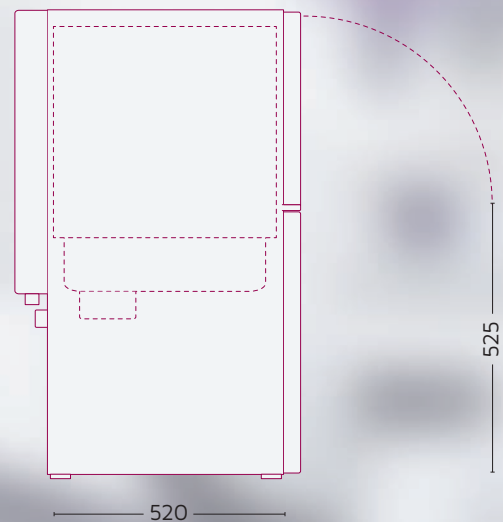
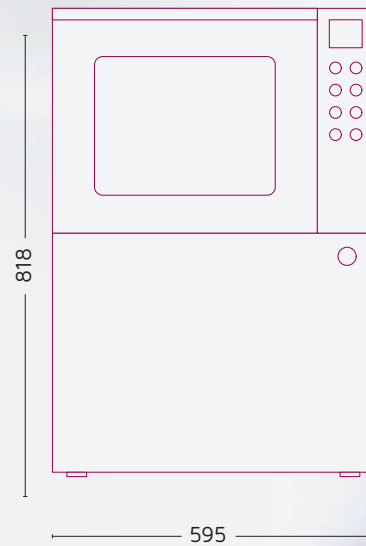

### Funcionamiento excelente

- Cámara de acero inoxidable robusta de 316 L
- Puertas de cristal transparentes y duraderas
- Calentadores de 0,9 kW para un secado completo
- Sistema de ablandamiento de agua avanzado
- Energéticamente eficiente y rentable

### Fácil limpieza y mantenimiento

- El único autoclave con un sistema completo de vaciado de agua (ETS)
- Brazos rociadores fáciles de quitar y lavar
- Componentes duraderos que requieren un mantenimiento mínimo

# Características técnicas

○ estándar + opcional / no disponible

CARACTERÍSTICAS	TIVA2	TIVA2 Puerta de acero inoxidable sin sistema de secado	TIVA2-H
Certificado de laboratorio externo para la validación de ensayo tipo en cumplimiento de la normativa EN ISO 15883-1/2	○	○	○
Sistema de fontanería certificado DVGW, diseñado para aislar el sistema de tubería de agua potable (espacio de agua) según lo prescrito por la norma europea EN 1717	○	○	○
Puerta manual con dispositivo de bloqueo	○	○	○
Cámara de lavado de acero inoxidable de alta calidad, AISI de 316 L	○	○	○
Interfaz USB SLAVE para PC	○	○	○
Interfaz USB HOST para UNIDAD FLASH	○	○	○
Interfaz RS232 para documentación de ciclos externos	○	○	○
Interfaz paralela para impresora	○	○	○
Panel táctil con pantalla gráfica de color	○	○	○
Caudal de la bomba de lavado de la cámara	100 L por min	100 L por min	100 L por min
Caudal: Secador de 30 W con filtro HEPA (H14)	18 m <sup>3</sup> por hora	/	18 m <sup>3</sup> por hora
Potencia absorbida	2.9 kW	2.9 kW	2.9 kW
Bombas dosificadoras para detergentes con caudalímetros y sensores de nivel: estándar - 1, opcional - hasta 2 con TIVA2 y hasta 3 con TIVA2-H	1/2	1/2	1/2/3
Medidor de la conductividad del agua	+	+	+
Impresora externa para documentación de proceso	+	+	+
Luz LED de cámara de alta luminosidad	+	+	+
Conexión de agua caliente y desmineralizada	+	+	+
Uno o varios contenedores de detergente internos	0,6 L	0,6 L	5 L

## Cestas principales y configuraciones de colocación

Capacidad para el ciclo de lavado:

Con piezas de mano: hasta 8 cajas pequeñas o medianas; o hasta 3 cajas grandes.

Sin piezas de mano: hasta 16 cajas pequeñas o medianas; o hasta 6 cajas grandes.

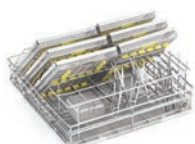

### CONFIGURACIÓN 1

- Cesta de lavado estándar
- Cesta vertical para espejos e instrumentos
- Dos espacios para insertar 3 cajas grandes
- Cesta con red para artículos pequeños



### CONFIGURACIÓN 2

- Cesta de lavado + Recipiente para 8 piezas de mano
- Cesta vertical para espejos e instrumentos
- Espacio para insertar 8 bandejas u 8 cajas

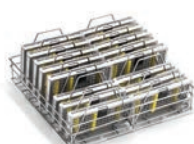

### CONFIGURACIÓN 3

- Cesta de lavado estándar
- Dos espacios para insertar 8 bandejas u 8 cajas

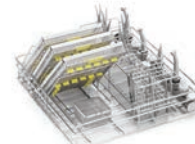

### CONFIGURACIÓN 4

- Cesta de lavado + Recipiente para 8 piezas de mano
- Cesta vertical para espejos e instrumentos
- Espacio para insertar 3 cajas grandes
- Cesta con red para artículos pequeños

Tuttnauer, líderes mundiales de renombre en soluciones de control de infecciones con más de

**95** años de experiencia

Productos distribuidos a clínicas, hospitales e instituciones de investigación en más de

**140** países

## TUTTNAUER, SU VENTANA ÚNICA PARA TODAS SUS NECESIDADES DE CONTROL DE INFECCIONES.

Permítanos presentarle el resto de nuestros productos de procesamiento estéril para garantizar un proceso completo de principio a fin.



Máquina de sellado



T-Edge



Destilador de agua



Limpiador ultrasónico



Indicador de limpieza



### Ventas y marketing internacional

Correo electrónico: [info@tuttnauer.com](mailto:info@tuttnauer.com)

[www.tuttnauer.com](http://www.tuttnauer.com)

#### Tuttnauer Europe b.v.

Hoeksteen 11, 4815 PR

PO Box 7191, 4800 GD Breda

Países Bajos

Teléfono: +31 765 423 510

Fax: +31 765 423 540

Correo electrónico: [info@tuttnauer.nl](mailto:info@tuttnauer.nl)

#### Tuttnauer USA Co.

25 Power Drive,

Hauppauge, NY 11788

Tel: +800 624 5836, +631 737 4850

Fax: +631 737 0720

Correo electrónico: [info@tuttnauerUSA.com](mailto:info@tuttnauerUSA.com)

Distribuido por:



Beneficiense del conocimiento de nuestros expertos

Únase a nuestro blog [tuttnauer.com/blog](http://tuttnauer.com/blog)

